

РУКОВОДСТВО ПО ЭКСПЛУАТАЦИИ И ТЕХОБСЛУЖИВАНИЮ

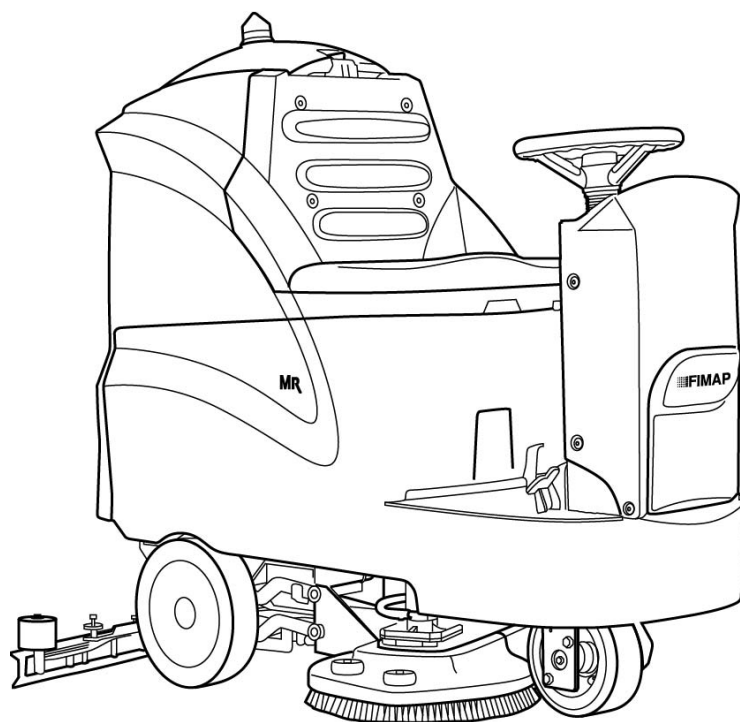

MR60 B
MR65 B. MR75 B. MR85 B
MR100 B

Изд. 09-2019

RUS

ORIGINAL
INSTRUCTIONS
Doc. 10025019
Ver. AF



Описания, содержащиеся в настоящем руководстве, не предусматривают каких-либо обязательств.

Поэтому компания сохраняет за собой право в любой момент вносить возможные изменения в узлы, детали, поставку комплектующих, которые считает необходимыми для улучшения характеристик или для любых других целей конструктивного или коммерческого характера.

Полное или частичное воспроизведение текста и рисунков, содержащихся в настоящем руководстве, законодательно запрещено.

Компания сохраняет за собой право вносить изменения в технические характеристики и/или в комплектацию. Рисунки имеют иллюстративный характер и могут не соответствовать фактической конструкции и комплектации.

Условные обозначения, используемые в руководстве



Символ открытой книги с буквой "i":
Указывает на то, что следует обратиться к инструкциям по эксплуатации



Символ открытой книги:
Указывает на то, что перед использованием машины оператор должен прочесть руководство по эксплуатации



Символ предупреждения
Внимательно прочтите разделы, обозначенные этим символом, тщательно выполняя приведённые указания, чтобы обеспечить безопасность оператора и машины



Символ предупреждения
Опасность выделения газа и утечки коррозионных жидкостей



Символ предупреждения
Опасность воспламенения.
Не приближайтесь к источнику открытого пламени



Символ предупреждения
Указывает на необходимость перемещения машины в упаковке погрузчиками, соответствующими нормативным требованиям



Символ утилизации
Для правильной утилизации машины внимательно прочтите разделы, обозначенные этим символом

ОГЛАВЛЕНИЕ

ПРИЁМКА МАШИНЫ	5
ПРЕДИСЛОВИЕ	5
ПРЕДПОЛАГАЕМОЕ ИСПОЛЬЗОВАНИЕ – НАЗНАЧЕНИЕ	5
ПАСПОРТНАЯ ТАБЛИЧКА	5
ТЕХНИЧЕСКОЕ ОПИСАНИЕ	ERRORE. IL SEGNALIBRO NON È DEFINITO.
УСЛОВНЫЕ ОБОЗНАЧЕНИЯ, ИСПОЛЬЗУЕМЫЕ НА МАШИНЕ	8
ОБЩИЕ ПРАВИЛА БЕЗОПАСНОСТИ	10
ПОДГОТОВКА МАШИНЫ	11
1. ПЕРЕМЕЩЕНИЕ УПАКОВАННОЙ МАШИНЫ	11
2. КАК РАСПАКОВАТЬ МАШИНУ	11
3. КАК ПЕРЕМЕЩАТЬ МАШИНУ	11
4. ЭЛЕМЕНТЫ ПРИБОРНОЙ ПАНЕЛИ	11
5. КОМПОНЕНТЫ РУЛЕВОЙ КОЛОНКИ	12
6. ПОДНОЖКА. КОМПОНЕНТЫ СПЕРЕДИ СПРАВА.....	12
7. ПОДНОЖКА. КОМПОНЕНТЫ СПЕРЕДИ СЛЕВА	12
8. ПОДНОЖКА. КОМПОНЕНТЫ СЗАДИ.....	12
9. БОКОВЫЕ КОМПОНЕНТЫ МАШИНЫ.....	13
10. ЗАДНИЕ КОМПОНЕНТЫ МАШИНЫ	13
11. ТИП БАТАРЕИ.....	13
12. ТЕХОБСЛУЖИВАНИЕ И УТИЛИЗАЦИЯ БАТАРЕИ.....	13
13. УСТАНОВКА БАТАРЕЙ В МАШИНУ	14
14. ПОДКЛЮЧЕНИЕ БАТАРЕЙ И РАЗЪЕМА БАТАРЕЙ	14
15. ПОДСОЕДИНЕНИЕ ЗАРЯДНОГО УСТРОЙСТВА (МОДЕЛИ БЕЗ СВ)	15
16. ПОДСОЕДИНЕНИЕ ЗАРЯДНОГО УСТРОЙСТВА (МОДЕЛИ В С СВ)	16
17. ИНДИКАТОР УРОВНЯ ЗАРЯДКИ БАТАРЕЙ.....	17
18. ДВИЖЕНИЕ ВПЕРЕД НА РАБОЧЕЙ СКОРОСТИ.....	17
19. ЗАДНИЙ ХОД	17
20. БАК СБОРА ОТРАБОТАННОГО РАСТВОРА	18
21. БАК МОЮЩЕГО РАСТВОРА	18
22. ЗАПОЛНЕНИЕ БАКА МОЮЩЕГО РАСТВОРА.....	18
23. МОЮЩИЙ РАСТВОР	19
24. РЕГУЛИРОВКА РАСХОДА МОЮЩЕГО СРЕДСТВА.....	19
25. МОНТАЖ СКРЕБКА	19
26. НАКЛОН СКРЕБКА	20
27. РЕГУЛИРОВКА ВЫСОТЫ ОПОРЫ СКРЕБКА	20
28. МОНТАЖ ЩЁТКИ (МОДЕЛИ MR60 В)	20
29. МОНТАЖ КОЖУХА МОЮЩЕЙ НЕСУЩЕЙ РАМЫ (МОДЕЛИ MR 65-75-85-100 В).....	20
30. МОНТАЖ ДИСКОВЫХ ЩЁТОК (МОДЕЛИ MR 65-75-85-100 В).....	21
31. РАБОЧИЙ ТОРМОЗ И СТОЯНОЧНЫЙ ТОРМОЗ.....	21
32. ПРОБЛЕСКОВЫЙ ФОНАРЬ (ДОПОЛНИТЕЛЬНО).....	21
33. ИНДИКАТОР ОПОРОЖНЕНИЯ БАКА МОЮЩЕГО РАСТВОРА.....	22
34. КОМПЛЕКТ РЕГУЛИРОВКИ ВОДЫ (ОПЦИЯ).....	22
35. ПОДАЧА ДОПОЛНИТЕЛЬНОГО ДАВЛЕНИЯ НА НЕСУЩУЮ РАМУ (МОДЕЛИ В).....	22
РАБОТА	23
36. ПОДГОТОВКА К РАБОТЕ	23
37. УСТРОЙСТВО ПЕРЕПОЛНЕНИЯ	23
ПО ОКОНЧАНИИ РАБОТЫ	24
ЕЖЕДНЕВНЫЙ УХОД	25
38. ОЧИСТКА БАКА СБОРА ОТРАБОТАННОГО РАСТВОРА	25
39. ОЧИСТКА ФИЛЬТРА ДВИГАТЕЛЯ ВСАСЫВАНИЯ.....	25
40. ОЧИСТКА СКРЕБКА	26
41. ОЧИСТКА ФИЛЬТРА И БАКА МОЮЩЕГО РАСТВОРА.....	26
42. ДЕМОНТАЖ ДИСКОВЫХ ЩЁТОК (МОДЕЛИ MR60 В).....	27
43. ДЕМОНТАЖ ДИСКОВЫХ ЩЁТОК (МОДЕЛИ MR 65-75-85-100 В).....	27
ЕЖЕНЕДЕЛЬНОЕ ТЕХОБСЛУЖИВАНИЕ	28

44. ОЧИСТКА ВСАСЫВАЮЩЕЙ ТРУБЫ.....	28
ВНЕОЧЕРЕДНОЕ ТЕХОБСЛУЖИВАНИЕ.....	29
45. ЗАМЕНА ПЕРЕДНЕГО ЛЕЗВИЯ СКРЕБКА.....	29
46. ЗАМЕНА ЗАДНЕГО РЕЗИНОВОГО ЛЕЗВИЯ СКРЕБКА.....	29
47. ЗАМЕНА КОЖУХА НЕСУЩЕЙ РАМЫ.....	29
ПРОВЕРКА РАБОТЫ	30
48. НА ЩЁТКАХ НЕДОСТАТОЧНО ВОДЫ	30
49. СКРЕБОК ПЛОХО СУШИТ	30
50. МАШИНА МОЕТ ПЛОХО	30
51. ЧРЕЗМЕРНОЕ ОБРАЗОВАНИЕ ПЕНЫ	30
52. ВСАСЫВАЮЩИЙ БЛОК НЕ РАБОТАЕТ	30
53. ДВИГАТЕЛЬ ЩЁТОК НЕ РАБОТАЕТ	31
54. МАШИНА НЕ ЗАПУСКАЕТСЯ.....	31
55. ЭЛЕКТРИЧЕСКИЕ ПЛАВКИЕ ПРЕДОХРАНИТЕЛИ И ТЕПЛОВАЯ ЗАЩИТА	31
56. У МАШИНЫ НЕ РАБОТАЕТ ЗАДНИЙ ХОД	31
57. У МАШИНЫ НЕ РАБОТАЕТ ПЕРЕДНИЙ ХОД	31
УТИЛИЗАЦИЯ.....	32
ВЫБОР И ИСПОЛЬЗОВАНИЕ ЩЁТОК.....	33
ЗАЯВЛЕНИЕ О СООТВЕТСТВИИ СТАНДАРТАМ ЕС.....	34

Приёмка машины

При получении машины необходимо незамедлительно убедиться в наличии всего оборудования, указанного в сопроводительных документах, а также в том, что машина не была повреждена во время транспортировки. При нарушении целостности упаковки или неполной поставке сообщите грузоотправителю о размере нанесённого ущерба, известив одновременно отдел по работе с заказчиками нашей компании. Только оперативно действуя таким образом, вы сможете получить недостающее оборудование и компенсацию за причинённый ущерб.

Предисловие

MR – поломоечная машина с функцией сушки. Используя механическое действие одной или нескольких дискообразных или цилиндрических щёток, в зависимости от выбранной версии, и химическое действие раствора воды и моющего средства, она способна очистить любой тип пола, собирая во время своего движения удаляемую грязь и моющий раствор, оставшийся на полу. **Машина должна использоваться только для этих целей.** Даже самая лучшая машина будет работать хорошо и эффективно, только если она правильно используется и поддерживается в надлежащем состоянии. Поэтому рекомендуем внимательно ознакомиться с указаниями настоящего руководства и перечитывать их каждый раз, когда при использовании машины возникнут трудности. Напоминаем, однако, что в случае необходимости можно обратиться в службу технической поддержки, организованную в сотрудничестве с официальными представителями нашей компании, для получения возможных рекомендаций или вызова специалиста по ремонту.

Предполагаемое использование – назначение

Профессиональная поломоечная машина с функцией сушки предназначена только для профессиональной очистки поверхностей и полов в промышленных, коммерческих и общественных помещениях. Машина предназначена исключительно для использования в закрытых помещениях или на поверхностях под навесом.

Машина не предназначена для работы под дождём или под струями воды. **ЗАПРЕЩАЕТСЯ** использовать машину в помещениях со взрывоопасной средой для сбора опасных порошковых материалов или горючих жидкостей. Кроме того, данная машина не предназначена для транспортировки предметов или людей.

Паспортная табличка

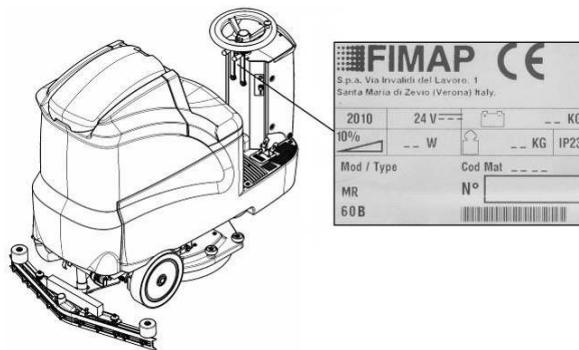

ТЕХНИЧЕСКОЕ ОПИСАНИЕ	ЕД. ИЗМ	MR60 B	MR65 B	MR75 B
Номинальная входная мощность [IEC 60335-2-72; IEC 62885-9]	кВт	1,31	1,81	1,81
Ширина рабочей зоны	мм	615	660	760
Ширина скребка	мм	800	990	990
Работоспособность, до	м ² /час	3320	3565	4105
Дисковые щетки	Кол-во/Øмм	1 / 610	2 / 340	2 / 390
Обороты щёток	обороты/мин.	140	140	140
Двигатель щёток	л/(В/Вт)	1/(24/500)	2/(24/500)	2/(24/500)
Усилие на щетку	Н	294	294–588	294–588
Тяговый двигатель	В / Вт	24/400	24/400	24/400
Тяговое колесо	Øмм	220	220	220
Скорость при движении	км/ч	0÷6	0÷6	0÷6
Преодолимый уклон при полной нагрузке	%	10	10	10
Двигатель всасывания	В / Вт	24/410	24/410	24/410
Максимальное разрежение [IEC 62885-9; IEC 60312-1]	кПа	10,6	10,6	10,6
Упругие задние колеса	Øмм	300x70	300x70	300x70
Бак моющего раствора	л	110	110	110
Бак сбора отработанного раствора	л	125	125	125
Бак моющего средства (только модель FSS)	л	-	5	5
Диаметр разворота	мм	2360	2360	2360
Габариты машины (длина / высота / глубина)	мм	1510x1320x680	1510x1320x685	1510x1320x780
Размера отсека батареи (длина / высота / глубина)	мм	525x350x390	525x350x390	525x350x390
Рекомендуемая батарея (6 MFP 180)	В/Ачасс ₅	6/180	6/180	6/180
Рекомендуемый вес батареи	кг	31	31	31
Порожний вес машины	кг	223	223	223
Транспортный вес машины	кг	350	350	350
Рабочий вес машины	кг	550	550	550
Уровень звукового давления на сиденье водителя [ISO 11201] (LpA)	дБ	61,5	61,5	61,5
Погрешность кПа	дБ	1,4	1,4	1,4
Вибрации всего тела [IEC 60335-2-72; IEC 62885-9; ISO 2631-1]	м/с ²	<0,5	<0,5	<0,5
Вибрация рук и предплечий [IEC 60335-2-72; IEC 62885-9; ISO 5349-1]	м/с ²	<2,5	<2,5	<2,5
Допуск		3,5%	3,5%	3,5%

ТЕХНИЧЕСКОЕ ОПИСАНИЕ	ЕД. ИЗМ	MR85 B	MR100 B
Номинальная входная мощность [IEC 60335-2-72; IEC 62885-9]	кВт	1,81	2,01
Ширина рабочей зоны	мм	845	1020
Ширина скребка	мм	1105	1105
Работоспособность, до	м ² /час	4565	5510
Дисковые щётки	Кол-во/Øмм	2/430	2/510
Обороты щёток	обороты/мин.	140	120
Двигатель щёток	п/(В/Вт)	2/(24/500)	2/(24/600)
Усилие на щетку	Н	294–588	294
Тяговый двигатель	В / Вт	24/400	24/400
Тяговое колесо	Øмм	220	220
Скорость при движении	км/ч	0÷6	0÷6
Преодолимый уклон при полной нагрузке	%	10	10
Двигатель всасывания	В / Вт	24/410	24/410
Максимальное разрежение [IEC 62885-9; IEC 60312-1]	кПа	10,6	10,6
Упругие задние колеса	Øмм	300x70	300x70
Бак моющего раствора	л	110	110
Бак сбора отработанного раствора	л	125	125
Бак моющего средства (только модель CDS)	л	5	5
Диаметр разворота	мм	2360	2360
Габариты машины (длина / высота / глубина)	мм	1510x1320x855	1510x1320x1035
Размера отсека батареи (длина / высота / глубина)	мм	525x350x390	525x350x390
Рекомендуемая батарея (6 MFP 180)	В/Ач _{ССС}	6/180	6/180
Рекомендуемый вес батареи	кг	31	31
Порожний вес машины	кг	223	233
Транспортный вес машины	кг	350	360
Рабочий вес машины	кг	550	560
Уровень звукового давления на сиденье водителя [ISO 11201] (LpA)	дБ	61,5	61,5
Погрешность кПа	дБ	1,4	1,4
Вибрации всего тела [IEC 60335-2-72; IEC 62885-9; ISO 2631-1]	м/с ²	<0,5	<0,5
Вибрация рук и предплечий [IEC 60335-2-72; IEC 62885-9; ISO 5349-1]	м/с ²	<2,5	<2,5
Допуск		3,5%	3,5%

УСЛОВНЫЕ ОБОЗНАЧЕНИЯ, ИСПОЛЬЗУЕМЫЕ НА МАШИНЕ

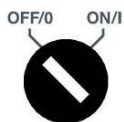

Символ главного выключателя (ключ зажигания)
Находится на приборной панели и обозначает ключ зажигания в положении включения ("ВКЛ") или выключения ("ВЫКЛ") машины



Символ стояночного тормоза
Находится на приборной панели и обозначает красный индикатор, сообщающий о включении стояночного тормоза



Давление на щётки
Обозначает зелёный индикатор, сообщающий своим включением об увеличении давления на щётки



Символ стояночного тормоза и давления на щётках
Находится на приборной панели и обозначает жёлтый индикатор, сообщающий о включении стояночного тормоза и увеличения давления на щётки



Символ подъёма несущей рамы/скребка в исходное положение
Используется для обозначения рычагов перемещения несущей рамы и скребка



Символ перемещения несущей рамы/скребка (рабочее положение)
Используется для обозначения рычагов перемещения несущей рамы и скребка



Этикетка направления движения машины (передний или задний ход)
Находится на панели управления и указывает направление движения машины



Символ акустической сигнализации
Используется для обозначения звукового сигнального устройства



Символ регулирования количества воды
Находится на рулевой колонке и обозначает ручку регулирования количества воды, подаваемой на щётки машины

УСЛОВНЫЕ ОБОЗНАЧЕНИЯ, ИСПОЛЬЗУЕМЫЕ НА МАШИНЕ



Указывает максимальный преодолеваемый уклон



Символ стояночного тормоза
Находится на машине и обозначает рычаг стояночного тормоза

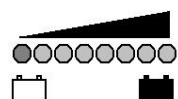

Символ уровня заряда батареи

ОБЩИЕ ПРАВИЛА БЕЗОПАСНОСТИ

Перед использованием машины следует внимательно ознакомиться с указаниями следующего документе, а также с инструкциям документа, поставляемого вместе с машиной "ОБЩИЕ ПРАВИЛА БЕЗОПАСНОСТИ" (код документа 10083659).

ПОДГОТОВКА МАШИНЫ

1. ПЕРЕМЕЩЕНИЕ УПАКОВАННОЙ МАШИНЫ

Машина содержится в специальной таре, оснащённой поддоном для перемещения вилочным погрузчиком. Упаковки НЕ должны устанавливаться одна на другую. Общая масса машины с упаковкой составляет 240 кг (без батарей). Размеры упаковки:

MR
A: 1610 мм
B: 730 мм
C: 1600 мм

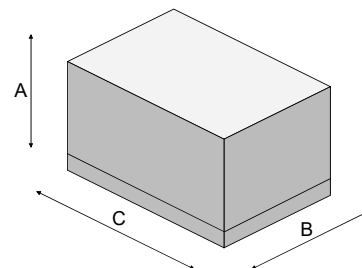

2. КАК РАСПАКОВАТЬ МАШИНУ

1. Снимите наружную упаковку
2. Машина прикреплена к поддону посредством клиньев, обеспечивающих блокировку колёс
3. Удалите клинья
4. Установите наклонный съезд и осторожно спустите задним ходом машину с поддона, подталкивая её. Устанавливайте задний скребок до выгрузки машины и избегайте сильных ударов по несущей раме щёток. Для монтажа скребка ознакомьтесь с п. "МОНТАЖ СКРЕБКА".
5. Сохраните поддон для возможной транспортировки в будущем.

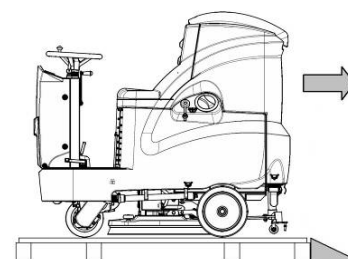
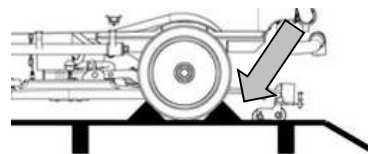

ВНИМАНИЕ: Если машина поставляется в картонной упаковке, перемещайте упаковку посредством подъёмных устройств, соответствующих действующему законодательству.

3. КАК ПЕРЕМЕЩАТЬ МАШИНУ

1. Убедитесь, что бак сбора отработанного раствора и бак моющего раствора опорожнены
2. Убедитесь в том, что несущая рама и скребок находятся в поднятом положении
3. Используя пандус, установите машину на поддон
4. Убедитесь, что ключ зажигания находится в положении "ВЫКЛ", затем извлеките его
5. Включите стояночный тормоз
6. Закрепите машину на поддоне клиньями

4. ЭЛЕМЕНТЫ ПРИБОРНОЙ ПАНЕЛИ

Элементы приборной панели обозначены следующим образом:

- 1) Дисплей уровня батарей/счётчика времени
- 2) Главный выключатель (ключ зажигания)
- 3) Индикаторная лампочка, означающая следующее:
 - Красный цвет: включён стояночный тормоз
 - Зелёный цвет: включена подача дополнительного давления на корпус несущей рамы
 - Жёлтый цвет: включены стояночный тормоз и подача дополнительного давления на корпус несущей рамы

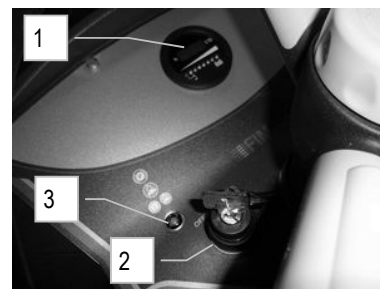

ВНИМАНИЕ: Если вы попытаетесь начать работу с включённым стояночным тормозом и нажатой педалью подачи дополнительного давления на корпус несущей рамы, машина не сдвинется с места, а на приборной панели загорится жёлтый индикатор. Чтобы начать движение, отключите и то, и другое.

ПОДГОТОВКА МАШИНЫ

5. КОМПОНЕНТЫ РУЛЕВОЙ КОЛОНКИ

Компоненты рулевой колонки обозначены следующим образом:

- 4) Ручка подъёма корпуса скребка
- 5) Ручка подъёма корпуса несущей рамы
- 6) Кнопка звукового сигнального устройства
- 7) Рычаг регулирования моющего раствора

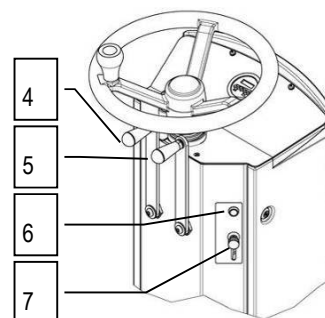

6. ПОДНОЖКА. КОМПОНЕНТЫ СПЕРЕДИ СПРАВА

Компоненты, находящиеся в передней правой части подножки, обозначены следующим образом:

- 8) Педаль акселератора, передний ход
- 9) Педаль акселератора, задний ход



ВНИМАНИЕ: Задний ход включается только при одновременном нажатии на обе педали.

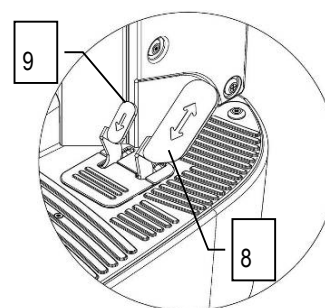

7. ПОДНОЖКА. КОМПОНЕНТЫ СПЕРЕДИ СЛЕВА

Компоненты, находящиеся в передней левой части подножки, обозначены следующим образом:

- 10) Педаль рабочего тормоза
- 11) Рычаг стояночного тормоза

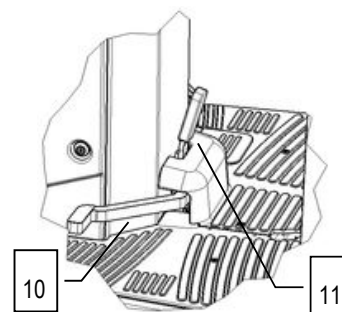

8. ПОДНОЖКА. КОМПОНЕНТЫ СЗАДИ

Компоненты, находящиеся в задней части подножки, обозначены следующим образом:

- 12) Указатель уровня моющего раствора
- 13) Педаль подачи дополнительного давления на несущую раму (см. п. ПОДАЧА ДОПОЛНИТЕЛЬНОГО ДАВЛЕНИЯ НА НЕСУЩУЮ РАМУ)

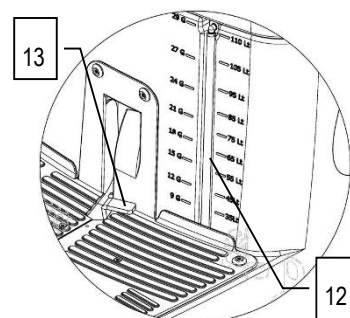

ПОДГОТОВКА МАШИНЫ

9. БОКОВЫЕ КОМПОНЕНТЫ МАШИНЫ

Боковые компоненты машины обозначены следующим образом:

- 14) Пробка заливочной горловины
- 15) Горловина для быстрой заливки воды

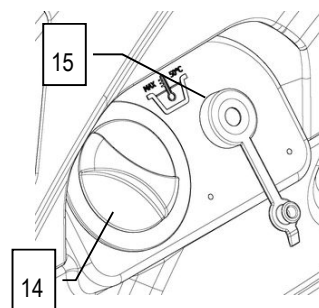

- 16) Пробка для слива воды/моющего средства

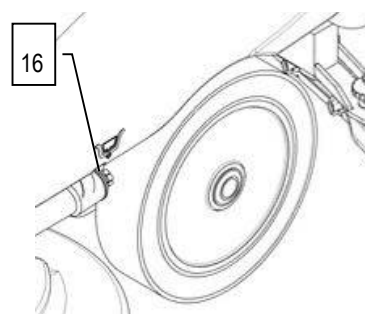

10. ЗАДНИЕ КОМПОНЕНТЫ МАШИНЫ

Компоненты машины обозначены следующим образом:

- 17) Пробка сливной трубы бака сбора отработанного раствора

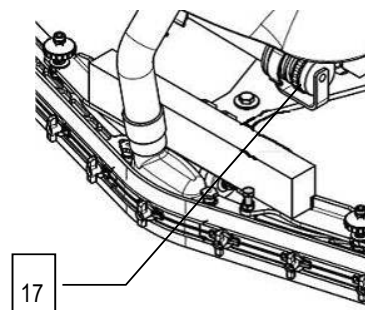

11. ТИП БАТАРЕИ

Для питания машины необходимо использовать:

- свинцовые батареи для двигателей с жидким электролитом;
- герметизированные тяговые батареи с рекомбинацией газа или гелевые.

ЗАПРЕЩАЕТСЯ ИСПОЛЬЗОВАТЬ ДРУГИЕ ТИПЫ БАТАРЕЙ.

Использованные батареи должны удовлетворять требования следующих норм: CEI EN 60254-1:2005-12 (CEI 21-5) + CEI EN 60254-2:2008-06 (CEI 21-7)

В батарейном отсеке могут устанавливаться четыре батареи 6 В или две батареи 12 В

Для эффективной работы рекомендуется использование четырёх батарей 6 В/210 А·ч (С5)

12. ТЕХОБСЛУЖИВАНИЕ И УТИЛИЗАЦИЯ БАТАРЕИ

При проведении техобслуживания и зарядки придерживайтесь инструкций, предоставленных изготовителем батарей.

Особое внимание должно уделяться выбору зарядного устройства, если оно не включено в объём поставки, поскольку оно отличается для батарей разного типа и ёмкости.

Когда батарея истощена, необходимо обеспечить её отсоединение специализированным и подготовленным персоналом, а затем поднять её за ручки, при помощи подъёмных устройств, пригодных для извлечения из отсека батарей. **ОБЯЗАТЕЛЬНО СДАВАЙТЕ ИСТОЩЁННЫЕ БАТАРЕИ, КЛАССИФИЦИРУЮЩИЕСЯ КАК ОПАСНЫЕ ОТХОДЫ, В АВТОРИЗОВАННЫЙ ОРГАН, В СООТВЕТСТВИИ С ЗАКОНОМ ПО УТИЛИЗАЦИИ.**

ПОДГОТОВКА МАШИНЫ



ВНИМАНИЕ: Рекомендуется всегда использовать защитные перчатки, чтобы избежать повреждения кожи на руках.



ВНИМАНИЕ: Рекомендуется поднимать и перемещать батареи посредством подъёмных и транспортных средств, соответствующих их массе и размеру.

13. УСТАНОВКА БАТАРЕЙ В МАШИНУ

Батареи устанавливаются в отсек, расположенный под баком сбора отработанного раствора. Для их перемещения следует использовать подъёмные и транспортные средства, соответствующие их массе и размеру. Они также должны соответствовать требованиям, установленным CEI 21-5. Габариты батарейного отсека: 384 x 520 x H340 мм.



ВНИМАНИЕ: При техобслуживании и ежедневной зарядке батарей необходимо тщательно соблюдать все указания производителя или продавца. Все операции по установке и техобслуживанию должны выполняться квалифицированным персоналом.

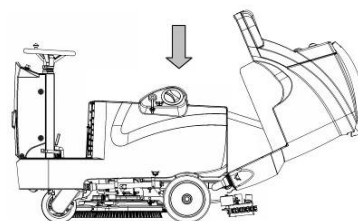

Для установки батарей сделайте следующее:

1. Заблокируйте машину, включив рычаг тормоза
2. Убедитесь, что ключ зажигания находится в положении "ВЫКЛ"
3. Убедитесь, что бак сбора отработанного раствора опорожнён, в противном случае полностью опорожните его
4. Возьмитесь за ручку под сиденьем, чтобы открыть бак сбора отработанного раствора
5. Поднимите бак сбора отработанного раствора до полного сцепления с предохранительной защёлкой

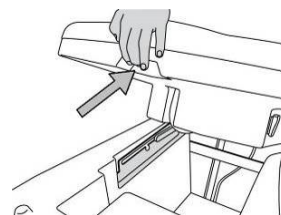

ВНИМАНИЕ: Настоятельно рекомендуется использовать герметичные батареи, чтобы предотвратить утечку кислот!



ВНИМАНИЕ: Рекомендуется всегда использовать защитные перчатки, чтобы избежать повреждения кожи на руках.



ВНИМАНИЕ: Рекомендуется поднимать и перемещать батареи посредством подъёмных и транспортных средств, соответствующих их массе и размеру.

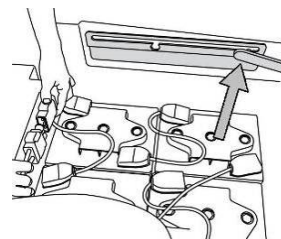

14. ПОДКЛЮЧЕНИЕ БАТАРЕЙ И РАЗЪЕМА БАТАРЕЙ

1. Произведите последовательное подключение батарей к полюсам "+" и "-", используя перемычки (3), входящие в комплект поставки
2. Подключите провод разъёма батарей (1) к полюсам выводов "+" и "-" таким образом, чтобы напряжение на клеммах составляло 24 В.
3. Подсоедините разъём батарей (1) к разъёму машины (2).

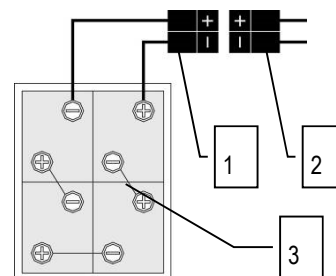

ПОДГОТОВКА МАШИНЫ



ВНИМАНИЕ: Рекомендуется производить операции электрического подсоединения специализированным и подготовленным персоналом сервисного центра FIMAR.



ВНИМАНИЕ: Рекомендуется всегда использовать защитные перчатки, чтобы избежать повреждения кожи на руках.

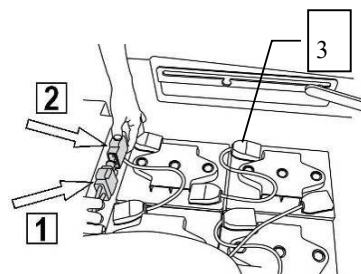

15. ПОДСОЕДИНЕНИЕ ЗАРЯДНОГО УСТРОЙСТВА (МОДЕЛИ БЕЗ СВ)

Чтобы не нанести непоправимого ущерба батареям, необходимо предотвратить их полную разрядку, выполняя зарядку за несколько минут до начала мигания сигнала разряженных батарей.



ВНИМАНИЕ: Никогда не оставляйте батареи полностью разряженными, даже если машина не используется. Убедитесь, что тип зарядного устройства соответствует типу и ёмкости установленных батарей.

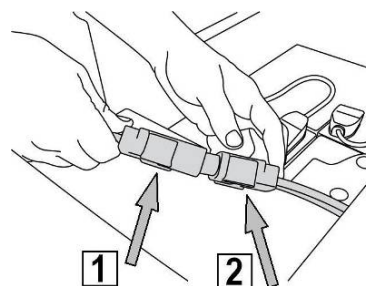

Для подсоединения батарей необходимо:

1. Убедитесь, что бак сбора отработанного раствора опорожнён, в противном случае полностью опорожните его
2. Остановите машину рядом с зарядным устройством
3. Включите стояночный тормоз
4. Переведите ключ зажигания в положение "ВЫКЛ"
5. Возьмитесь за ручку под сиденьем, чтобы открыть бак сбора отработанного раствора
6. Поднимите бак сбора отработанного раствора до полного сцепления с предохранительной защёлкой
7. Отсоединить разъём электрической системы от разъёма батарей (1) и от разъёма машины (2)
8. Подсоедините разъём кабеля зарядного устройства
9. Закройте бак сбора отработанного раствора до зацепления за первую точку предохранительной защёлки

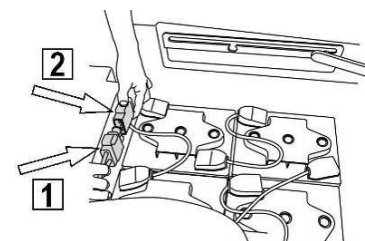
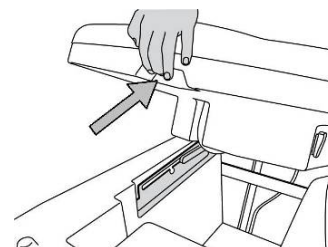

Разъём для подключения зарядного устройства находится в пакете, содержащем это руководство, и должен монтироваться на кабель зарядного устройства в соответствии с приведёнными инструкциями.



ВНИМАНИЕ: Эта операция должна выполняться квалифицированным персоналом. Неправильное подключение разъёма может привести к

10. Подключите смонтированный кабель к внешнему зарядному устройству



ВНИМАНИЕ: Внимательно ознакомьтесь с руководством по эксплуатации и техобслуживанию зарядного устройства, которое используется для зарядки батарей.



ВНИМАНИЕ: В течение всего цикла зарядки батарей держите открытым бак сбора отработанного раствора, чтобы предотвратить скопление газа

11. После полного завершения цикла зарядки подключите разъём кабеля батарей (1) к разъёму машины (2)

ПОДГОТОВКА МАШИНЫ



ВНИМАНИЕ: Опасность выделения газа и утечки коррозионных жидкостей.



ВНИМАНИЕ: Опасность воспламенения: не приближайтесь к источнику открытого пламени.

16. ПОДСОЕДИНЕНИЕ ЗАРЯДНОГО УСТРОЙСТВА (МОДЕЛИ В С СВ)

Чтобы не нанести непоправимого ущерба батареям, необходимо предотвратить их полную разрядку, выполняя зарядку за несколько минут до начала мигания сигнала разряженных батарей.



ВНИМАНИЕ: Никогда не оставляйте батареи полностью разряженными, даже если машина не используется. Убедитесь, что тип зарядного устройства соответствует типу и ёмкости установленных батарей.

Для подсоединения батарей необходимо:

1. Убедитесь, что бак сбора отработанного раствора опорожнён, в противном случае полностью опорожните его
2. Остановите машину рядом с зарядным устройством
3. Включите стояночный тормоз
4. Переведите ключ зажигания в положение "ВЫКЛ"
5. Возьмитесь за ручку под сиденьем, чтобы открыть бак сбора отработанного раствора
6. Поднимите бак сбора отработанного раствора до полного сцепления с предохранительной защёлкой
7. Подсоедините разъём кабеля питания зарядного устройства к розетке (1), расположенной на самом зарядном устройстве
8. Закройте бак сбора отработанного раствора до защелкивания за первую точку предохранительной защёлки
9. Вставьте вилку кабеля питания зарядного устройства в сетевую розетку.

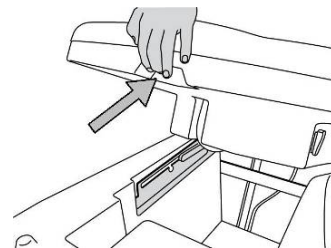

Разъём для подключения зарядного устройства находится в пакете, содержащем это руководство.



ВНИМАНИЕ: Эта операция должна выполняться квалифицированным персоналом. Неправильное подключение разъёма может привести к неисправности машины.

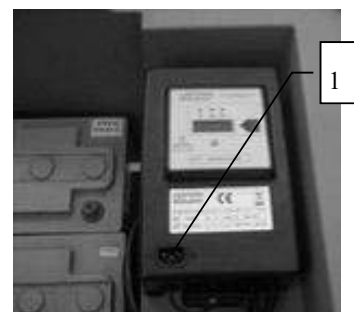

ВНИМАНИЕ: Внимательно ознакомьтесь с руководством по эксплуатации и техобслуживанию зарядного устройства, переданным в комплектации с данным руководством по эксплуатации.



ВНИМАНИЕ: Перед подключением провода питания зарядного устройства к розетке убедитесь в отсутствии конденсата или других типов жидкостей.

ПОДГОТОВКА МАШИНЫ



ВНИМАНИЕ: Машина оборудована автоматической системой, которая отключает напряжение в электросистеме, когда машина находится в фазе зарядки батарей.

ВНИМАНИЕ: Чтобы не нанести непоправимого ущерба батареям, необходимо предотвратить их полную разрядку, выполняя зарядку за несколько минут до начала мигания сигнала разряженных батарей.

ВНИМАНИЕ: Никогда не оставляйте батареи полностью разряженными, даже если машина не будет использоваться.

ВНИМАНИЕ: При ежедневной зарядке батарей необходимо тщательно соблюдать все указания, предоставленные изготовителем или продавцом. Все операции по установке и техобслуживанию должны выполняться квалифицированным персоналом.

ВНИМАНИЕ: Всегда ждите, пока загорится зелёный светодиод зарядного устройства, прежде чем снова использовать машину.



ВНИМАНИЕ: Опасность выделения газа и утечки коррозионных жидкостей.



ВНИМАНИЕ: Опасность воспламенения: не приближайтесь к источнику открытого пламени.

17. ИНДИКАТОР УРОВНЯ ЗАРЯДКИ БАТАРЕЙ

Сигнальный индикатор батарей является светодиодным, с 8 положениями (7 жёлтых – батареи заряжены; 1 красное – батареи разряжены).



ВНИМАНИЕ: Спустя несколько секунд после включения красного индикатора двигатель щётки отключится автоматически. Оставшийся заряд позволяет закончить работу по сушке перед тем, как начать зарядку.

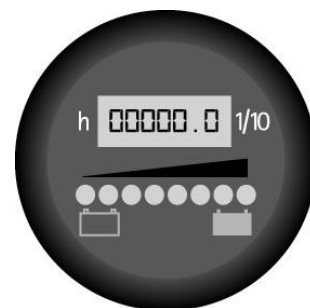

18. ДВИЖЕНИЕ ВПЕРЁД НА РАБОЧЕЙ СКОРОСТИ

Эта машина оснащена приводом с электронным управлением.

Чтобы перемещать машину в нужном направлении, нужно нажать на педаль хода (6), регулируя скорость, – И машина начнёт перемещаться.

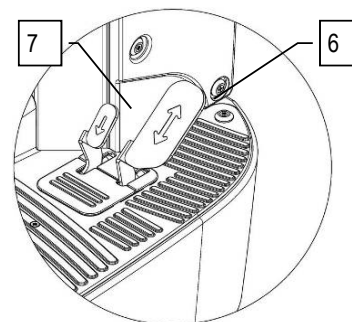

19. ЗАДНИЙ ХОД

Для движения задним ходом нажмите обе педали (6 и 7), после чего машина начинает двигаться назад. При движении назад машина издаёт акустический сигнал.

ПОДГОТОВКА МАШИНЫ

20. БАК СБОРА ОТРАБОТАННОГО РАСТВОРА

Убедитесь, что бак сбора отработанного раствора опорожнён, в противном случае полностью опорожните его.

Убедитесь, что пробка сливной трубы (10) в передней части машины правильно укупоривает отверстие.

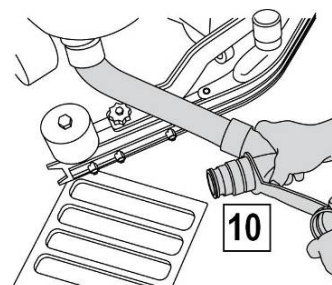

21. БАК МОЮЩЕГО РАСТВОРА

При каждом заполнении бака моющего раствора опорожняйте полностью бак сбора отработанного раствора.

Снимите переднюю пробку заливочного устройства и убедитесь в том, что фильтр моющего раствора правильно установлен.

Убедитесь, что крышка фильтра моющего раствора (1) под баком моющего раствора в правой передней части машины закрыта.

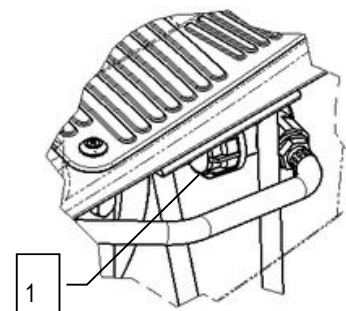

22. ЗАПОЛНЕНИЕ БАКА МОЮЩЕГО РАСТВОРА

Заполнение водой бака моющего раствора может быть выполнено тремя различными способами:

1. Открутив винтовую пробку (1) заливочного отверстия и заполнив бак раствора с помощью резинового шланга.
2. Используя резиновую пробку (2), которая предназначена для залива воды в трубу, не забудьте открутить пробку, чтобы обеспечить выход воздуха.
3. Используя поставляемую по запросу (дополнительно) систему для заполнения бака чистой воды через быстроразъёмное соединение (3), FFF (Fimar Fast Fill), оснащённое поплавком для контроля переполнения.

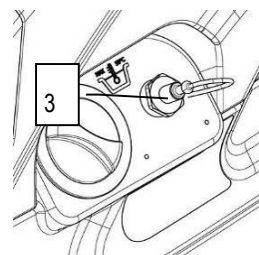
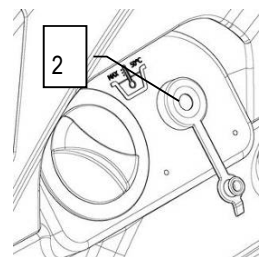
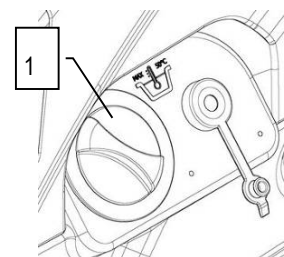

ПОДГОТОВКА МАШИНЫ

23. МОЮЩИЙ РАСТВОР

Снимите пробку (1) заливочного устройства и убедитесь в том, что фильтр моющего раствора правильно установлен.

Убедитесь, что крышка фильтра под баком моющего раствора в правой передней части машины плотно закрыта.

Заполните чистой водой температурой не более 50°C. Уровень в баке можно контролировать с помощью трубки уровня, расположенной в левой передней части сиденья. Максимальная вместимость бака моющего раствора составляет около 110 литров. Добавить в бак жидкое моющее средство в концентрации и в порядке, указанных изготовителем моющего средства. Для того, чтобы избежать чрезмерного образования пены, которая может повредить двигатель всасывания, используйте

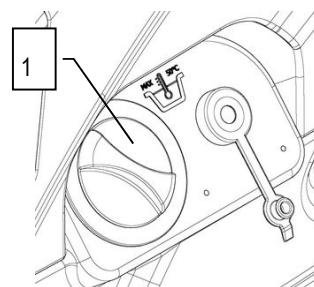

ВНИМАНИЕ: Всегда используйте моющие средства, на этикетки ёмкостей которых указывается возможность их использования с полумоечными машинами. Не используйте кислотные, щелочные средства и растворители, не имеющие вышеуказанной этикетки.



ВНИМАНИЕ: Во избежание повреждения кожи на руках рекомендуется всегда использовать защитные перчатки при контакте с моющими средствами, а также кислыми или щелочными растворами.



ВНИМАНИЕ: Используйте только моющие средства со слабым пенообразованием. Чтобы избежать образования пены, перед началом работы влейте в бак сбора отработанного раствора небольшое количество средства-пеногасителя. Не используйте концентрированную кислоту.

24. РЕГУЛИРОВКА РАСХОДА МОЮЩЕГО СРЕДСТВА

Прежде всего полностью откройте водопроводный кран, нажав на рычаг (3) рулевой колонки. После прохода первых метров убедитесь в том, что количество раствора достаточно для увлажнения пола, но не приводит к появлению брызг. Регулировка расхода моющего средства осуществляется с помощью рычага (3) (при её опускании расход увеличивается, при подъёме уменьшается). В любом случае необходимо учитывать, что расход раствора всегда зависит от типа пола, количества грязи и скорости движения.

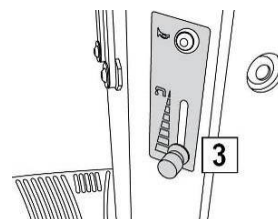

25. МОНТАЖ СКРЕБКА

Чтобы упаковка была более компактной, скребок поставляется демонтированным, его повторный монтаж выполняется, как показано на рисунке.

Поднимите крепление скребка с помощью левого рычага (1), повернув рычаг по часовой стрелке вверх до упора.

Убедитесь, что стояночный тормоз включён и что главный выключатель машины находится в положении "ВЫКЛ". Сначала вставьте левый палец скребка (2) в левый паз рычага, после чего установите правый палец (3) в правый паз, следя при этом, чтобы пружина и шайба оставались над пластиной самого рычага. Для упрощения данной операции маховичок на стержне должен быть предварительно ослаблен. Затем затяните маховичок, чтобы заблокировать скребок в правильном положении.

Затем установить трубу скребка в специальную муфту (4).

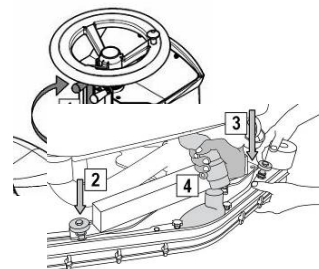

ПОДГОТОВКА МАШИНЫ

26. НАКЛОН СКРЕБКА

Во время движения заднее резиновое лезвие должно быть слегка наклонено назад по всей своей длине приблизительно на 5 мм.

В случае необходимости для увеличения изгиба резинового лезвия на центральной части, необходимо наклонить назад корпус скребка, поворачивая по часовой стрелке регулировочный винт (1).

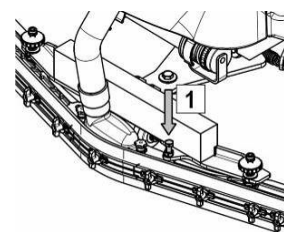

27. МРЕГУЛИРОВКА ВЫСОТЫ ОПОРЫ СКРЕБКА

Скребок должен быть отрегулирован по высоте, в зависимости от изнашивания резинового лезвия. Чтобы выполнить настройку, достаточно повернуть ручки (1) на опоре скребка. Если нужно уменьшить расстояние от колёсиков до пола, поверните обе ручки (1) против часовой стрелки (см. рисунок сбоку), при необходимости увеличить его – поверните их в противоположном направлении.



ВНИМАНИЕ: Для правильной сушки два колеса должны находиться на одинаковом расстоянии от пола.

ВНИМАНИЕ: Для облегчения операции полностью опустите скребок и установите прокладку толщиной несколько миллиметров (от 2 до 4 мм, в зависимости от типа резинового лезвия) под колёсико.

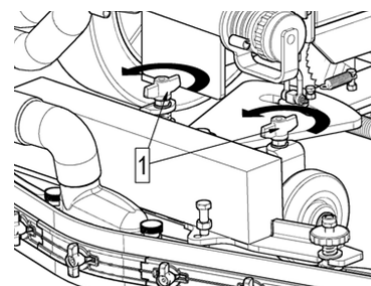

28. МОНТАЖ ЩЁТКИ (МОДЕЛИ MR60 В)

1. Убедитесь, что стояночный тормоз включён и что главный выключатель машины находится в положении "ВЫКЛ".
2. Поднимите несущую раму, повернув правый рычаг (1) её перемещения в направлении против часовой стрелки.



ВНИМАНИЕ: Во время выполнения данной операции следует убедиться, что рядом со щёткой нет других предметов или людей.

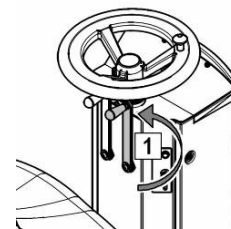

3. Установив несущую раму в верхнее положение, вставьте щётки в гнездо диска под несущей рамой, поворачивая её до тех, пока три кнопки не войдут в соответствующие пазы диска; поворачивайте щётку рывками в направлении по часовой стрелке, толкая кнопку к пружине до её блокировки.



ВНИМАНИЕ: Рекомендуется всегда использовать защитные перчатки, чтобы избежать повреждения кожи на руках.

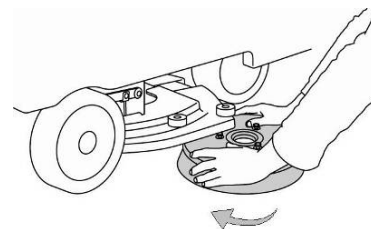

29. МОНТАЖ КОЖУХА МОЮЩЕЙ НЕСУЩЕЙ РАМЫ (МОДЕЛИ MR 65-75-85-100 В)

Убедитесь, что стояночный тормоз включён и что главный выключатель машины находится в положении "ВЫКЛ". Поднимите несущую раму, повернув правый рычаг её перемещения в направлении против часовой стрелки. Чтобы упаковка была более компактной, кожухи несущей рамы помоечной машины поставляются демонтированными, их повторный монтаж выполняется, как показано на рисунке.

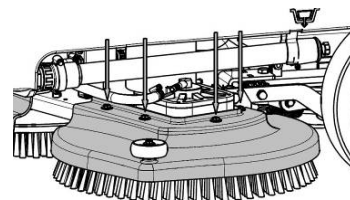

ПОДГОТОВКА МАШИНЫ

30. МОНТАЖ ДИСКОВЫХ ЩЁТОК (МОДЕЛИ MR 65-75-85-100 В)

1. Убедитесь, что стояночный тормоз включён и что главный выключатель машины находится в положении "ВЫКЛ".
2. Поднимите несущую раму, повернув правый рычаг (1) её перемещения в направлении против часовой стрелки.



ВНИМАНИЕ: Во время выполнения данной операции следует убедиться, что рядом со щёткой нет других предметов или людей.

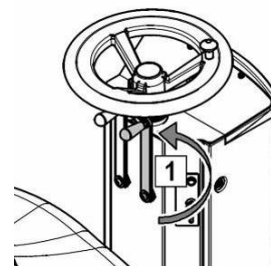

3. Установив несущую раму в верхнее положение, вставьте щётки в гнездо диска под несущей рамой, поворачивая её до тех пор, пока три кнопки не войдут в соответствующие пазы диска; поворачивайте кнопку с силой рывками в направлении пружины до её блокировки. На фотографии указано направление вращения для зацепления правой щётки, для зацепления левой щётки поворачивайте в противоположном направлении.



ВНИМАНИЕ: Рекомендуется всегда использовать защитные перчатки, чтобы избежать повреждения кожи на руках.

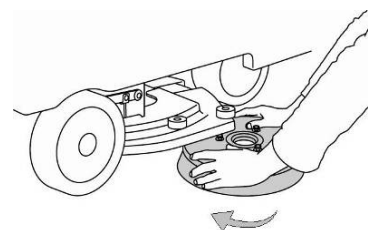

Рекомендуется ежедневно менять положение щёток, устанавливая правую на место левой и наоборот. Если же щётки не новые и имеют деформированную щетину, рекомендуется устанавливать их всегда в одно и то же положение (правую справа и левую слева), чтобы разный наклон щетины не вызывал перегрузки двигателя щёток и избыточных вибраций.

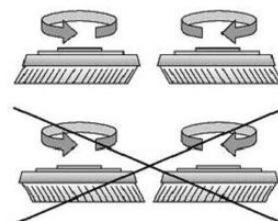

31. РАБОЧИЙ ТОРМОЗ И СТОЯНОЧНЫЙ ТОРМОЗ

Машина оснащена электронной тормозной системой. Чтобы затормозить в нормальных условиях, достаточно снять ногу с педали передач. В случае неисправности рабочего тормоза или в случае необходимости нажмите педаль механического тормоза (13), толкая её вниз. Чтобы задействовать стояночный тормоз, нажмите педаль тормоза (13) вниз и зафиксируйте её с помощью рычага (14), потянув его влево до тех пор, пока педаль (13) не будет заблокирована, на приборной панели загорится красный индикатор.



ВНИМАНИЕ: При попытке тронуться с места со включённым стояночным тормозом, машина останется неподвижной. Всегда отключайте стояночный тормоз перед началом работы или перемещением машины

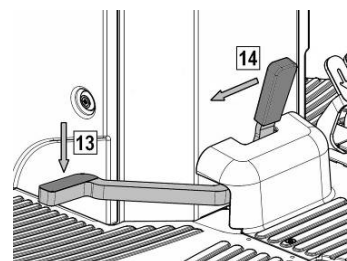

32. ПРОБЛЕСКОВЫЙ ФОНАРЬ (ДОПОЛНИТЕЛЬНО)

На машину может быть установлен проблесковый фонарь, который автоматически включается при включении ключом главного выключателя.



ПОДГОТОВКА МАШИНЫ

33. ИНДИКАТОР ОПОРОЖНЕНИЯ БАКА МОЮЩЕГО РАСТВОРА

Для проверки количества воды, присутствующей в баке моющего раствора, имеется специальная индикаторная трубка (5), расположенная перед сиденьем водителя.

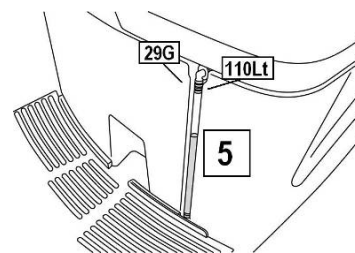

34. КОМПЛЕКТ РЕГУЛИРОВКИ ВОДЫ (ОПЦИЯ)

Если вы хотите увеличить работоспособность машины, можно заменить ограничитель подачи раствора на электроклапане (не входит в стандартную комплектацию) на другой ограничитель из комплекта "kit water management". Для этого действовать следующим образом:

1. Убедитесь, что бак моющего раствора опорожнён, в противном случае полностью опорожните его
2. Проверить, что главный выключатель машины находится в положении "ВЫКЛ"
3. Подключить разъём кабеля батареи к разъёму кабеля машины
4. Закройте кран моющего раствора (3)
5. Снимите хомут с винтом (1), прижимающий распределительную трубу к электромагнитному клапану
6. Снять распределительный шланг раствора с электроклапана
7. При наличии, снимите сужающую втулку раствора (2) и замените на более пригодную или вставьте наиболее пригодную сужающую втулку, соответствующую желаемой работоспособности (сужающие втулки присутствуют в комплекте регулировки воды)
8. Установите повторно все компоненты

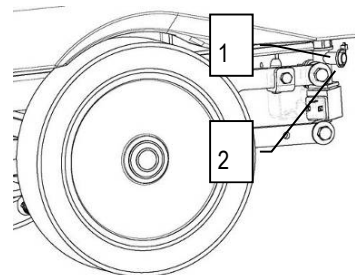
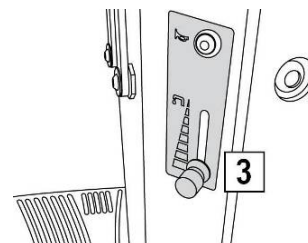

35. ПОДАЧА ДОПОЛНИТЕЛЬНОГО ДАВЛЕНИЯ НА НЕСУЩУЮ РАМУ (МОДЕЛИ В)

Можно увеличить давление на щётки, нажав на педаль (8) под сиденьем. Чтобы вернуться к исходным условиям, просто отпустите педаль.

Также можно заблокировать педаль в положении максимального давления.

ВНИМАНИЕ: Перед поднятием несущей рамы педаль должна быть разблокирована.

Величина дополнительного давления выбирается в зависимости от типа пола и степени загрязнения. Увеличение давления приводит к большему износу щёток и большему потреблению энергии (более подробно см. "ВЫБОР И ИСПОЛЬЗОВАНИЕ ЩЁТОК")

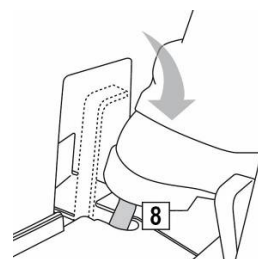

Если во время работы возникают некоторые проблемы, выключите машину, повернув ключ в положение "ВЫКЛ", включите стояночный тормоз, перемещая рычаг (9) влево до остановки машины и сразу отключите разъём батарей, расположенный под оператором. Это заблокирует любую часть машины, находящуюся в движении. Для возобновления работы после устранения неисправности, снова подсоедините разъём, включите машину, установив ключ в положение "ВКЛ", освободите рычаг стояночного тормоза.

Машина не движется вперёд, если оператор не находится на сиденье.

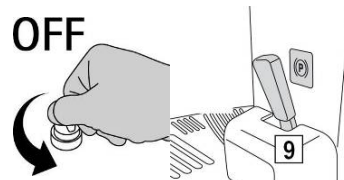

ВНИМАНИЕ: Как только начнёт подаваться дополнительное давление на несущую раму, на приборной панели загорится зелёный индикатор.



РАБОТА

36. ПОДГОТОВКА К РАБОТЕ

1. Убедитесь, что бак сбора отработанного раствора опорожнён, в противном случае полностью опорожните его
2. Убедитесь, что главный выключатель машины находится в положении "0"
3. Подсоедините разъём к батареям (1)
4. Займите место водителя
5. Убедитесь, что стояночный тормоз разблокирован (2).



ВНИМАНИЕ: При попытке тронуться с места со включённым стояночным тормозом, машина останется неподвижной. Всегда отключайте стояночный тормоз перед началом работы или перемещением машины

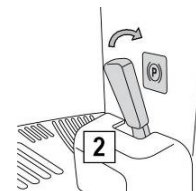
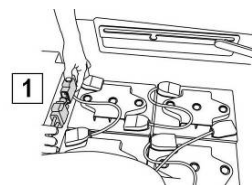

6. Поверните ключ главного выключателя на четверть оборота по часовой стрелке (установив его в положение "ВКЛ"). Незамедлительно на приборной панели включится дисплей, показывающий уровень заряда батарей.
7. Опустите несущую раму, повернув правый рычаг (4) по часовой стрелке, затем опустите скребок, поворачивая левый рычаг (5) против часовой стрелки.



8. При нажатии на педаль акселератора (6 – педаль справа) машина начинает двигаться и щётки начинают вращаться.
9. Для движения задним ходом поднимите скребок, повернув левый рычаг (5) по часовой стрелке и нажав обе педали (6 и 7), после чего машина начинает двигаться назад.

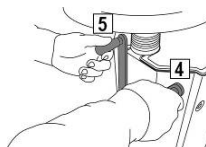

После прохода первых метров убедитесь, что раствора достаточно и что скребок хорошо вытирает пол. С этого момента машина будет работать с полной производительностью, пока не закончится моющий раствор или не разрядятся батареи.

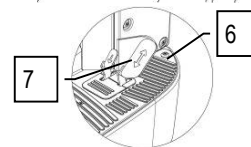

ВНИМАНИЕ: Если во время работы возникают некоторые проблемы, выключите ключом машину, включите стояночный тормоз, перемещая рычаг (9) влево до остановки машины, и сразу нажмите аварийную рукоятку, расположенную под оператором. Это заблокирует любую часть машины, находящуюся в движении. Для возобновления работы после устранения неисправности снова подсоедините разъём, включите зажигание и отпустите рычаг стояночного тормоза. Машина не двинется вперёд, если оператор не находится на сиденье.

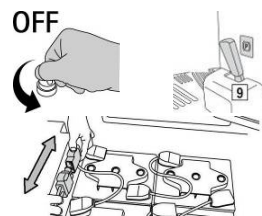

37. УСТРОЙСТВО ПЕРЕПОЛНЕНИЯ

Машина НЕ оснащена устройством переполнения, поскольку вместимость бака сбора отработанного раствора превышает вместимость бака моющего раствора. В отдельных случаях под крышкой бака отработанного раствора устанавливается механическое устройство (поплавковое), которое при заполнении бака отработанного раствора закрывает проход воздуха к двигателю всасывания, защищая его, при этом звук двигателя всасывания становится глуше. Если это происходит, поднимите несущую раму, повернув левый рычаг против часовой стрелки. Через 15–25 секунд выключите двигатель всасывания, повернув ключ на 1/4 оборота против часовой стрелки. Поверните ключ на 1/4 оборота по часовой стрелке и переведите машину в место, предусмотренное для слива воды. После этого опорожните бак отработанного раствора с помощью специальной сливной трубы (10). При восстановлении уровня бака моющего раствора рекомендуется опорожнять бак сбора отработанного раствора, используя для этого соответствующую сливную трубу (10).



ВНИМАНИЕ: не нажимайте на педаль акселератора при включении машины.

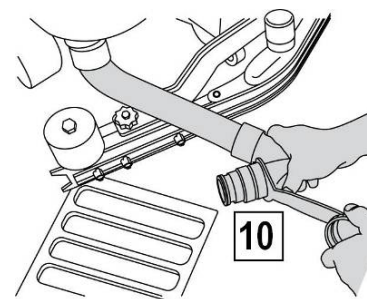

ПО ОКОНЧАНИИ РАБОТЫ

В конце работы и перед началом выполнения любых работ по техобслуживанию следует выполнить следующие операции:

1. Закройте кран (1).

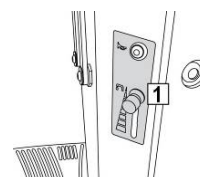

2. Поднимите несущую раму, повернув правый рычаг (2) против часовой стрелки, затем поднимите скребок, поворачивая левый рычаг (3) по часовой стрелке. Через 15-25 секунд выключите двигатель всасывания, повернув ключ на 1/4 оборота против часовой стрелки.

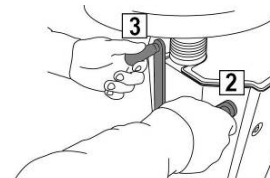

3. Поверните ключ на 1/4 оборота по часовой стрелке и переведите машину в место, предусмотренное для слива воды.
4. Выключите машину, повернув ключ на 1/4 оборота против часовой стрелки и извлеките его из панели.
5. Включите стояночный тормоз.

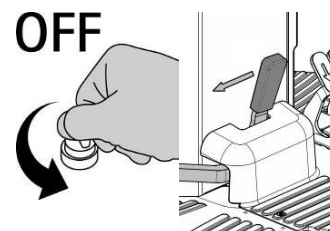

ВНИМАНИЕ: Перед проведением каких-либо работ по техобслуживанию удалите ключ из панели управления и отсоедините разъем батарей машины.

6. Извлеките трубу (3) из гнезда, отвинтите сливную пробку и опорожните бак сбора отработанного раствора.



ВНИМАНИЕ: При выполнении этой операции необходимо использовать перчатки, чтобы избежать контакта с опасными растворами.

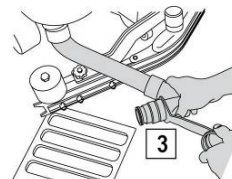

7. Снимите всасывающую трубу (4) с муфты скребка.
8. Отсоедините скребок (5) от опорного рычага, отвинчивая маховички (6).
9. Тщательно промойте струей воды корпус скребка и резиновые лезвия.
10. После очистки скребка и резиновых лезвий вновь установите скребок на соответствующую опору, сначала устанавливая левый палец скребка в левый паз рычага, а затем правый палец в правый паз, следя при этом, чтобы пружина и шайба оставались над пластиной самого рычага. Для упрощения данной операции маховичок на стержне должен быть предварительно ослаблен. Затем затяните маховичок, чтобы заблокировать скребок в правильном положении.
11. Затем установите трубу скребка в специальную муфту.
12. Поднимите бак сбора отработанного раствора и подсоедините разъем аккумуляторной батареи.
13. Займите место водителя.
14. Вставьте ключ в отверстие главного выключателя и поверните его на четверть оборота по часовой стрелке в положение "ВКЛ".
15. Снимите стояночный тормоз.
16. Запаркуйте машину в закрытом помещении, в зоне отсутствия предметов, которые могут причинить вред людям или повредить окружающим предметам. В помещении должна быть предусмотрена защита от падающих предметов.
17. Включите стояночный тормоз.
18. Установите ключ главного выключателя на четверть оборота против часовой стрелки, переведя

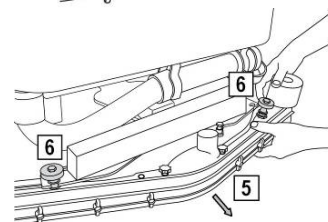
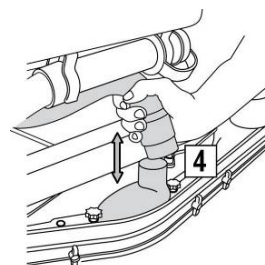

19. Поднимите бак сбора отработанного раствора и отсоедините разъем аккумулятора.



ВНИМАНИЕ: Не оставляйте машину без присмотра, не удалив ключ из замка зажигания и не включив стояночный тормоз. Кроме этого, не паркуйте машину в открытых местах или на наклонных поверхностях.

ЕЖЕДНЕВНЫЙ УХОД

ВЫПОЛНЯЙТЕ ВСЕ ОПЕРАЦИИ ТЕХОБСЛУЖИВАНИЯ В СООТВЕТСТВУЮЩЕЙ

38. ОЧИСТКА БАКА СБОРА ОТРАБОТАННОГО РАСТВОРА

1. Извлеките трубу (1) из гнезда, отвинтите сливную пробку и опорожните бак сбора отработанного раствора.



ВНИМАНИЕ: Перед проведением каких-либо работ по техобслуживанию удалите ключ из панели управления и отсоедините разъём батарей машины.



ВНИМАНИЕ: При выполнении этой операции необходимо использовать перчатки, чтобы избежать контакта с опасными растворами.

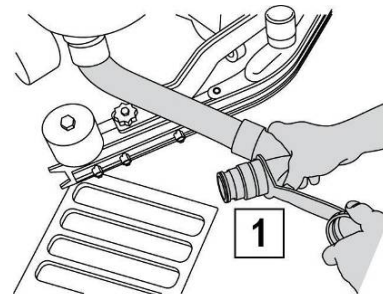

2. Поднимите крышку (2) до фиксации крюка (4) на упоре (3) бака сбора отработанного раствора.
3. Очистите и промойте бак сбора отработанного раствора и всасывающую трубу (соединительная труба между скребком и баком).
4. Снова установите пробку на сливную трубу и опустите крышку блока всасывания. Чтобы разблокировать упор (3), достаточно слегка приподнять крышку, отцепить упор (3) и снова опустить крышку до её полного закрытия.

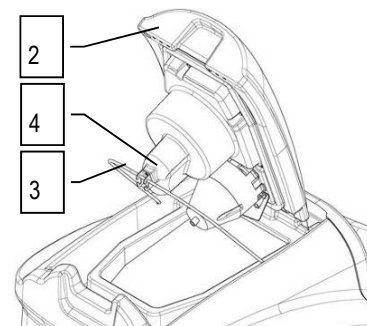

39. ОЧИСТКА ФИЛЬТРА ДВИГАТЕЛЯ ВСАСЫВАНИЯ

1. Поднимите крышку (2) всасывающего блока и заблокируйте её фиксатором (3)
2. Снимите защиту фильтра всасывания (5), поворачивая его по часовой стрелке
3. Отцепите зажим (6)
4. Извлеките из гнезда фильтр всасывания (7)
5. Произведите очистку стенок и дна фильтра струёй воды
6. Установите повторно все компоненты

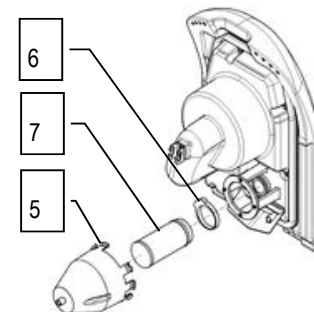

ВНИМАНИЕ: При выполнении этих операций необходимо использовать перчатки для защиты от контакта с опасными растворами.



ВНИМАНИЕ: Перед проведением каких-либо работ по техобслуживанию удалите ключ из панели управления и отсоедините разъём батарей машины.

ЕЖЕДНЕВНЫЙ УХОД

40. ОЧИСТКА СКРЕБКА

Тщательная очистка всего узла всасывания гарантирует оптимальное высыхание и очистку пола, а также более длительный срок службы двигателя всасывания. Чтобы произвести очистку, необходимо действовать следующим образом:

1. Снимите всасывающую трубу (1) с муфты скребка.
2. Отсоедините скребок (2) от опорного рычага, отвинчивая маховички (3).
3. Проверьте степень износа резиновых лезвий. Если край скребка повреждён, можно развернуть заднее лезвие на четыре кромки. При полном износе резиновых лезвий замените их. Для удаления резинового лезвия поверните крыльчатые гайки (4) в горизонтальное положение, удалите прижимные пластины (5) и снимите резиновое лезвие, чтобы перевернуть или заменить его.
4. Для повторной установки резинового лезвия выполните операции в обратном порядке.
5. После очистки вновь установите скребок (2) на соответствующую опору, вставив сначала левый палец скребка в левый паз рычага, а затем правый палец в правый паз, следя при этом, чтобы пружина и шайба оставались над пластиной самого рычага. Для упрощения данной операции маховичок (3), расположенный на пальце, должен быть предварительно ослаблен. Затем заблокируйте маховичок (3) для блокировки скребка в соответствующем положении.
6. Затем установите трубу скребка в специальную муфту.



ВНИМАНИЕ: Перед проведением каких-либо работ по техобслуживанию удалите ключ из панели управления и отсоедините разъем батарей машины.



ВНИМАНИЕ: При выполнении этих операций необходимо использовать перчатки для защиты от контакта с опасными растворами.

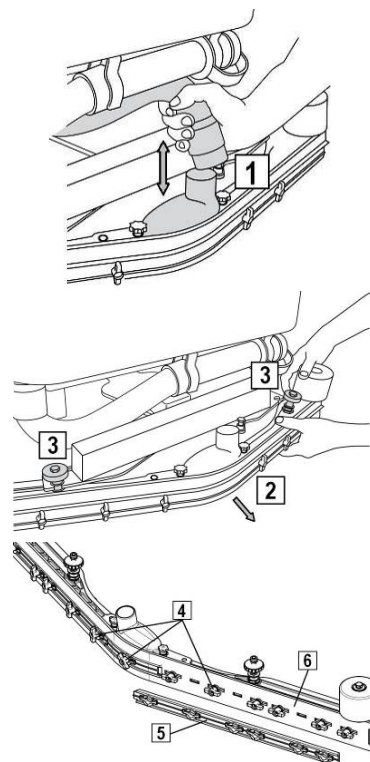

41. ОЧИСТКА ФИЛЬТРА И БАКА МОЮЩЕГО РАСТВОРА

1. Отсоедините сливную трубу чистой воды (1) от специального гнезда в задней правой части машины, открутите пробку и опорожните бак.
2. Снимите пробку с заливной горловины бака моющего раствора.
3. Промойте внутри бака моющего раствора струей проточной воды.
4. Закройте сливную трубу пробкой и верните её на место.
5. Закройте кран подачи воды (2).
6. Открутите фильтр (3) в передней части машины.
7. Извлеките внутренний фильтр и тщательно промойте проточной водой.
8. Установите повторно все компоненты.



ВНИМАНИЕ: Перед проведением каких-либо работ по техобслуживанию удалите ключ из панели управления и отсоедините разъем батарей машины.



ВНИМАНИЕ: При выполнении этих операций необходимо использовать перчатки для защиты от контакта с опасными растворами.

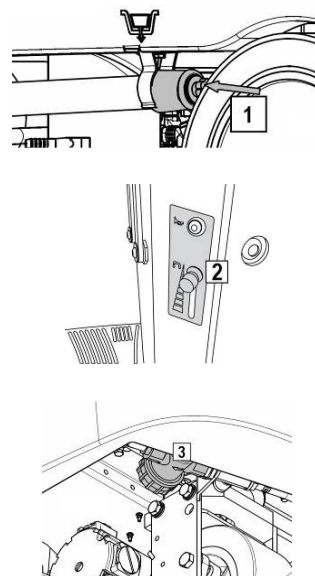

ЕЖЕДНЕВНЫЙ УХОД

42. ДЕМОНТАЖ ДИСКОВЫХ ЩЁТОК (МОДЕЛИ MR60 В)

1. Поднимите несущую раму, повернув правый рычаг (1) её перемещения в направлении против часовой стрелки.



ВНИМАНИЕ: Перед проведением каких-либо работ по техобслуживанию удалите ключ из панели управления и отсоедините разъём батарей машины.



ВНИМАНИЕ: Во время выполнения данной операции следует убедиться, что рядом со щёткой нет других предметов или людей.

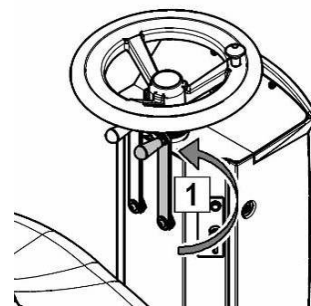

2. Поверните щётку против часовой стрелки так, чтобы она выходила из гнезда пластины держателя щётки, как показано на рисунке.



ВНИМАНИЕ: Рекомендуется всегда использовать защитные перчатки, чтобы избежать повреждения кожи на руках.

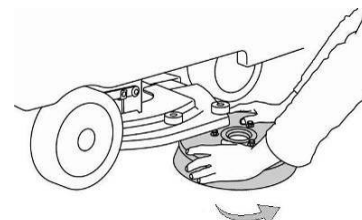

43. ДЕМОНТАЖ ДИСКОВЫХ ЩЁТОК (МОДЕЛИ MR 65-75-85-100 В)

1. Поднимите несущую раму, повернув правый рычаг (1) её перемещения в направлении против часовой стрелки.



ВНИМАНИЕ: Перед проведением каких-либо работ по техобслуживанию удалите ключ из панели управления и отсоедините разъём батарей машины.



ВНИМАНИЕ: Во время выполнения данной операции следует убедиться, что рядом со щёткой нет других предметов или людей.

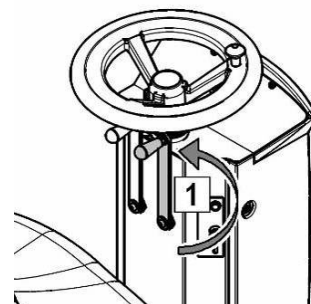

2. Поверните щётку против часовой стрелки так, чтобы она выходила из гнезда пластины держателя щётки, как показано на рисунке. На фотографии указано направление вращения для отцепления правой щётки, для отцепления левой щётки поворачивайте в противоположном направлении.



ВНИМАНИЕ: При выполнении этой операции необходимо использовать перчатки, чтобы избежать контакта с опасными веществами и растворами.

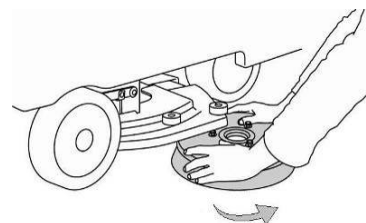

Рекомендуется ежедневно менять положение щёток, устанавливая правую на место левой и наоборот. Если же щётки не новые и имеют деформированную щетину, рекомендуется устанавливать их всегда в одно и то же положение (правую справа и левую слева), чтобы разный наклон щетины не вызывал перегрузки двигателя щёток и избыточных вибраций.

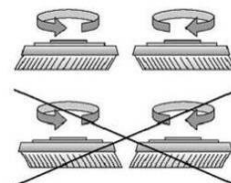

ЕЖЕНЕДЕЛЬНОЕ ТЕХОБСЛУЖИВАНИЕ

44. ОЧИСТКА ВСАСЫВАЮЩЕЙ ТРУБЫ

В случае недостаточного всасывания необходимо убедиться, что всасывающая труба (1) не была засорена. При необходимости произведите очистку струёй воды, действуя следующим образом:

1. Убедитесь, что бак сбора отработанного раствора опорожнён, в противном случае полностью опорожните его
2. Поверните ключ в положение "ВЫКЛ/0" и извлеките его из панели
3. Поднимите корпус скребка с пола, повернув рычаг (5) по часовой стрелке
4. Поднимите корпус несущей рамы с пола, повернув рычаг (4) против часовой стрелки

5. Отсоедините трубу от всасывающего патрубка скребка
6. Возьмитесь за ручку под сиденьем, чтобы открыть бак сбора отработанного раствора
7. Поднимите бак сбора отработанного раствора до полного сцепления с предохранительной защёлкой
8. Отсоединить всасывающую трубу от гнезда бака сбора отработанного раствора (1)
9. Промойте струёй проточной воды, направленной со стороны входа в бак
10. Установите повторно все компоненты

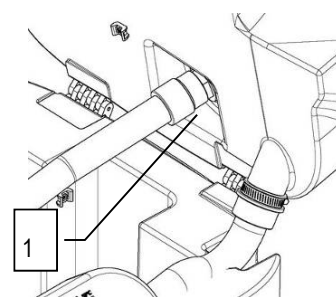
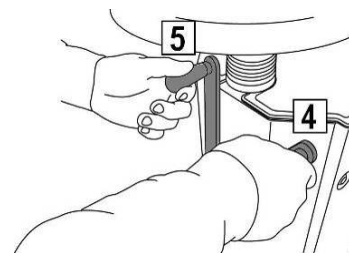

ВНИМАНИЕ: Перед проведением каких-либо работ по техобслуживанию удалите ключ из панели управления и отсоедините разъем батарей машины.



ВНИМАНИЕ: При выполнении этой операции необходимо использовать перчатки, чтобы избежать контакта с опасными веществами и растворами.

ВНЕОЧЕРЕДНОЕ ТЕХОБСЛУЖИВАНИЕ

45. ЗАМЕНА ПЕРЕДНЕГО ЛЕЗВИЯ СКРЕБКА

Если переднее резиновое лезвие скребка изношено, не достигается соответствующее всасывание, поэтому машина не функционирует надлежащим образом. В данном случае для осуществления замены необходимо действовать следующим образом:

1. Поверните ключ в положение "ВЫКЛ"/0" и извлеките его из панели.
2. Отсоедините скребок от основы, отвинчивая маховички.
3. Поверните крыльчатые гайки (1) в горизонтальное положение.
4. Снимите передние прижимные пластины резинового лезвия (2).
5. Удалите лезвие (3) и замените его.
6. Для повторной установки резинового лезвия выполните операции в обратном порядке.

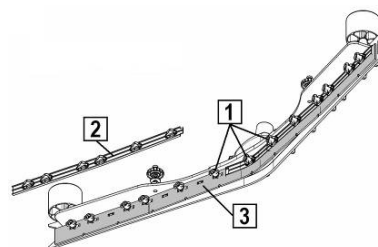

46. ЗАМЕНА ЗАДНЕГО РЕЗИНОВОГО ЛЕЗВИЯ СКРЕБКА

Если заднее резиновое лезвие скребка изношено и не обеспечивает сушку соответствующим образом, можно заменить кромку лезвия одной из 4-х других кромок.

Данная операция может осуществляться как с смонтированным скребком, так и со снятым и включает в себя следующие действия:

1. Поверните ключ в положение "ВЫКЛ"/0" и извлеките его из панели.
2. Поверните крыльчатые гайки (1) в горизонтальное положение.
3. Снимите задние прижимные пластины резинового лезвия (2).
4. Удалите лезвие (3) и замените его.
5. Для повторной установки резинового лезвия выполните операции в обратном порядке
6. Отрегулируйте высоту скребка (см. "РЕГУЛИРОВКА ВЫСОТЫ ОПОРЫ СКРЕБКА")

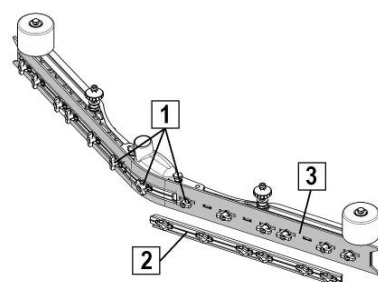

47. ЗАМЕНА КОЖУХА НЕСУЩЕЙ РАМЫ

Периодически проверяйте степень износа кожуха несущей рамы, целостность которого обеспечивает защиту вращения щёток. При необходимости замены выполните следующее:

1. Убедитесь, что корпус несущей рамы опущен, в противном случае опустите его
2. Поверните ключ в положение "ВЫКЛ"/0" и извлеките его из панели.
3. Выкрутите крепежные винты кожуха
4. Снимите кожухи
5. Установите новые кожухи, фиксируя их винтами, извлеченными ранее

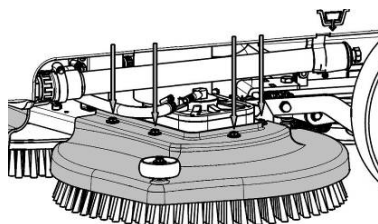

ВНИМАНИЕ: Перед проведением каких-либо работ по техобслуживанию удалите ключ из панели управления и отсоедините разъём батарей машины.



ВНИМАНИЕ: Кожухи могут предотвратить повреждение каких-либо предметов или причинение вреда людям. Всегда выполняйте проверку на износ.

ПРОВЕРКА РАБОТЫ

48. НА ЩЁТКАХ НЕДОСТАТОЧНО ВОДЫ

1. Проверьте наличие воды в баке моющего раствора (1)
2. Убедитесь, что кран (3) открыт
3. Очистите фильтр моющего раствора, расположенный в передней части машины
4. Для версий с "KIT WATER MANAGEMENT" проверьте, не забита ли дроссельная втулка

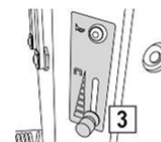
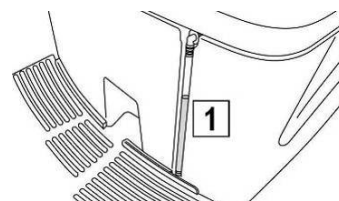

49. СКРЕБОК ПЛОХО СУШИТ

1. Проверьте, чтобы скребок был чистым
2. Проверьте регулировку скребка (см. "ПОДГОТОВКА МАШИНЫ")
3. Очистите весь узел всасывания (см. "ЕЖЕНЕДЕЛЬНЫЙ УХОД")
4. Замените резиновые лезвия, если они изношены

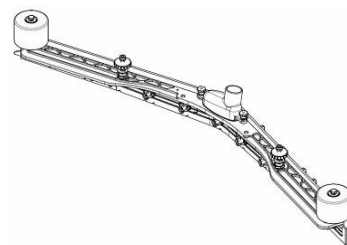

50. МАШИНА МОЕТ ПЛОХО

1. Проверьте степень износа щёток и, если требуется, замените их. Щётки должны быть заменены, когда длина щетины становится около 15 мм. Для их замены см. "ЗАМЕНА ЩЁТКИ" или: "ДЕМОНТАЖ ЩЁТКИ" и "МОНТАЖ ЩЁТКИ". Работа с чрезмерно изношенными щётками может повредить пол.
2. Используйте тип щётки, отличный от стандартного оснащения. Для очистки полов с повышенным уровнем загрязнения рекомендуется использовать специальные щётки, которые поставляются под заказ в зависимости от потребностей (см. "ВЫБОР И ИСПОЛЬЗОВАНИЕ ЩЁТОК").

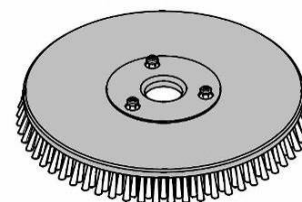

51. ЧРЕЗМЕРНОЕ ОБРАЗОВАНИЕ ПЕНЫ

Убедитесь, что используется моющее средство с низким пенообразованием. Если требуется, добавьте минимальное количество средства-пеногасителя в бак сбора отработанного раствора. Следует учитывать, что если пол не слишком грязный, то образуется больше пены, в таком случае, разбавляйте больше моющее средство.

52. ВСАСЫВАЮЩИЙ БЛОК НЕ РАБОТАЕТ

1. Проверьте заполнение бака отработанного раствора, при необходимости опорожните его
2. Проверьте правильность работы поплавка на крышке всасывающего блока (см. п. "ОЧИСТКА БАКА ОТРАБОТАННОГО РАСТВОРА" в главе "ЕЖЕДНЕВНЫЙ УХОД")



ПРОВЕРКА РАБОТЫ

53. ДВИГАТЕЛЬ ЩЁТОК НЕ РАБОТАЕТ

ВНИМАНИЕ: Во избежание повреждения полов двигатель запускается только после начала движения машины.

1. Убедитесь, что при движении вперёд несущая рама опускается после поворота правого рычага (1) по часовой стрелке.
2. Оператор находится на сиденье водителя
3. Убедитесь, что тепловая защита не сработала.
4. Проверьте правильность подключения электродвигателей под подножками.

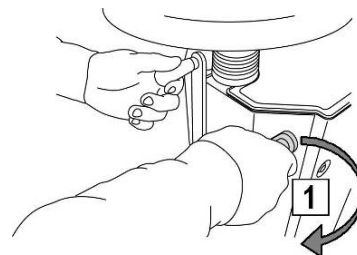

54. МАШИНА НЕ ЗАПУСКАЕТСЯ

1. Убедитесь, что разъем (1) подключён к батареям
2. Убедитесь, что ключ установлен в положение "ВКЛ/И"
3. Убедитесь, что батареи заряжены

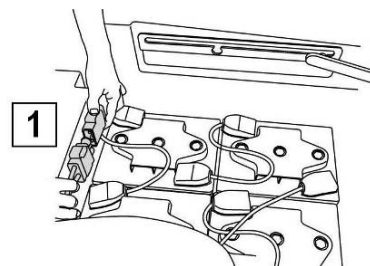

55. ЭЛЕКТРИЧЕСКИЕ ПЛАВКИЕ ПРЕДОХРАНИТЕЛИ И ТЕПЛОВАЯ ЗАЩИТА

Кроме главного предохранителя 80 А, машина оснащена самовосстанавливающимися плавкими предохранителями, расположенными в электросистеме. Они прерывают подачу тока питания двигателю щёток и двигателю всасывания, если нагрузка машины превышает допустимую. Для того, чтобы снова запитать двигатель, необходимо выключить машину и подождать охлаждения плавких предохранителей (примерно 40 секунд). Если выключатель прерывает ток несколько раз подряд, необходимо обратиться в сервисный центр компании **FIMAR**.

56. У МАШИНЫ НЕ РАБОТАЕТ ЗАДНИЙ ХОД

ВНИМАНИЕ: Во избежание повреждения скребка задний ход отключается и вновь включается только после подъёма скребка.

1. Убедитесь, что при движении назад несущая рама поднимается после поворота левого рычага (1) по часовой стрелке.
2. Оператор находится на сиденье водителя
3. Убедитесь, что тепловая защита не сработала.

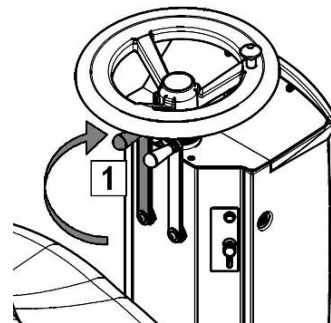

57. У МАШИНЫ НЕ РАБОТАЕТ ПЕРЕДНИЙ ХОД

ВНИМАНИЕ: Во избежание повреждения ведущего колеса передний ход отключается и вновь включается, если включён стояночный тормоз.

1. Оператор находится на сиденье водителя
2. Убедитесь, что тепловая защита не сработала
3. Переместите рычаг блокировки (14) вправо, после чего погаснет красный индикатор стояночного на приборной панели.

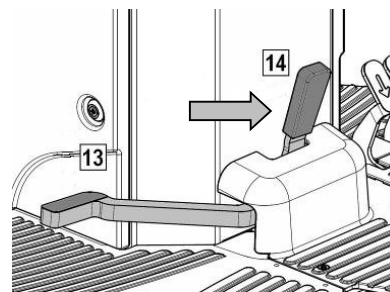

УТИЛИЗАЦИЯ

Утилизируйте машину в соответствии с требованиями действующего законодательства в стране эксплуатации.



ВЫБОР И ИСПОЛЬЗОВАНИЕ ЩЁТОК

ЩЁТКА ИЗ ПОЛИПРОПИЛЕНА (ППЛ)

Используется для всех типов полов и имеет хорошую сопротивляемость износу и горячей воде (не выше 60 градусов). Полипропилен не гигроскопичен, поэтому сохраняет свои характеристики даже при контакте с влагой.

ЩЁТКА ИЗ НЕЙЛОНА

Используется для всех типов полов и имеет отличную сопротивляемость износу и горячей воде (даже выше 60 градусов). Нейлон гигроскопичен, поэтому, работая на влажном полу, со временем теряет свои характеристики.

АБРАЗИВНАЯ ЩЁТКА

На щетину этой щётки нанесены довольно агрессивные абразивные вещества. Она используется для мойки очень грязных полов. Чтобы не испортить пол, рекомендуется работать только с нужным давлением.

ТОЛЩИНА ЩЕТИНЫ

Щётки с наибольшей толщиной являются наиболее жёсткими и, следовательно, используются на гладких полах или на полах с маленькими зазорами.

На неровном полу или на полу с выступами или глубокими зазорами рекомендуется использовать более мягкие щётки, которые проникают более глубоко.

Следует учитывать, что когда щетина щётки изношена, а значит, укорочена, то щётка становится жёсткой и не может выполнять глубокую очистку. Кроме того, как и при слишком длинной щетине, её подбрасывает.

ТЯГОВЫЙ ДИСК

Тяговый диск рекомендуется для очистки полированных полов.

Тяговые диски могут быть двух типов:

1. Тяговый диск традиционного типа, оснащённый анкерными наконечниками, которые позволяют удерживать и тянуть абразивный диск во время работы.
2. Тяговый диск типа CENTER LOCK помимо анкерных наконечников оснащён центральной системой блокировки с пластиковой защёлкой, которая позволяет прицепить абразивный диск строго по центру, без риска того, что он может отцепиться. Данный тип тянущего устройства предназначается, главным образом, для машин с несколькими щётками, где сложно выполнить центрирование абразивных дисков.

ТАБЛИЦА ДЛЯ ВЫБОРА ЩЁТОК

Машина	К-во° щёт.	Код	Тип щетины	Ø Щетина	Ø Толщ.	Длина.	Примечания
MR60	1	405630	ППЛ	0,6	610		ТЯГОВЫЙ ДИСК CENTER LOCK
		405629	ППЛ	0,9	610		
		405627	НЕЙЛОН	0,9	610		
		405628	ТУНЕХ (АБРАЗИВНАЯ)		610		
		405519	ТЯГОВЫЙ ДИСК		585		
MR65	2	422189	ППЛ	0,3	340		ТЯГОВЫЙ ДИСК CENTER LOCK
		422971	ППЛ	0,6	340		
		422972	ППЛ	0,9	340		
		422981	ТУНЕХ (АБРАЗИВНАЯ)		340		
		422973	ТЯГОВЫЙ ДИСК		330		
MR75	2	427715	ППЛ	0,3	390		ТЯГОВЫЙ ДИСК CENTER LOCK
		427716	ППЛ	0,6	390		
		427717	ППЛ	0,9	390		
		427719	ТУНЕХ (АБРАЗИВНАЯ)		390		
		427718	ТЯГОВЫЙ ДИСК		380		
MR85	2	430696	ППЛ	0,3	430		ТЯГОВЫЙ ДИСК CENTER LOCK
		430697	ППЛ	0,6	430		
		430698	ППЛ	0,9	430		
		430699	ТУНЕХ (АБРАЗИВНАЯ)		430		
		431122	ТЯГОВЫЙ ДИСК		410		
MR100	2	436310	ППЛ	0,3	510		ТЯГОВЫЙ ДИСК CENTER LOCK
		436311	ППЛ	0,6	510		
		436312	ППЛ	0,9	510		
		436314	ТУНЕХ (АБРАЗИВНАЯ)		510		
		436315	ТЯГОВЫЙ ДИСК		500		

ЗАЯВЛЕНИЕ О СООТВЕТСТВИИ СТАНДАРТАМ ЕС

Нижеподписавшаяся компания:

FIMAP S.p.A.
Via Invalidi del Lavoro n.1
37059 Santa Maria di Zevio (VR)

заявляет под свою исключительную ответственность, что изделия:

ПОЛОМОЕЧНЫЕ МАШИНЫ
мод. MR60 B. MR65 B. MR75 B. MR85 B. MR100 B

соответствуют требованиям, установленным в директивах:

2006/42/CE: Директива о безопасности машин и оборудования.
2014/30/EU: Директива по электромагнитной совместимости.

Кроме того, отвечают следующим стандартам:

EN 60335-1:2012/A11:2014
EN 60335-2-72:2012
EN 12100:2010
EN 61000-6-2:2005/AC:2005
EN 61000-6-3:2007/A1:2011/AC:2012
EN 62233:2008/AC:2008

Лицо, обладающее разрешением на создание технического досье:

Г-н Джанкарло Руффо
Via Invalidi del Lavoro n.1
37050 Santa Maria di Zevio (VR) – ИТАЛИЯ

Santa Maria di Zevio, 18/09/2019

FIMAP S.p.A.
Официальный представитель
Джанфранко Руффо

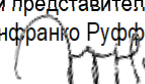

Нижеподписавшаяся компания:

FIMAP S.p.A.
Via Invalidi del Lavoro n.1
37059 Santa Maria di Zevio (VR)

заявляет под свою исключительную ответственность, что изделия:

ПОЛОМОЕЧНЫЕ МАШИНЫ
мод. MR60 В СВ – MR65 В СВ – MR75 В СВ – MR85 В СВ – MR100 В СВ

соответствуют требованиям, установленным в директивах:

2006/42/СЕ: Директива о безопасности машин и оборудования.
2014/35/EU: Директива о низковольтном оборудовании.
2014/30/EU: Директива по электромагнитной совместимости.

Кроме того, отвечают следующим стандартам:

EN 60335-1:2012/A11:2014
EN 60335-2-72:2012
EN 12100:2010
EN 60335-2-29:2004/A2:2010
EN 61000-6-2:2005/AC:2005
EN 61000-6-3:2007/A1:2011/AC:2012
EN 61000-3-2:2014
EN 61000-3-3:2013
EN 55014-1:2006/A1:2009/A2:2011
EN 55014-2:2015
EN 62233:2008/AC:2008

Лицо, обладающее разрешением на создание технического досье:

Г-н Джанкарло Руффо
Via Invalidi del Lavoro n.1
37050 Santa Maria di Zevio (VR) – ИТАЛИЯ

Santa Maria di Zevio, 18/09/2019

FIMAP S.p.A.
Официальный представитель
Джанфранко Руффо

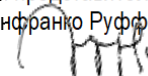



FIMAP - Via Invalidi del Lavoro, 1 - 37059 S. Maria di Zevio - Verona - Italy
Tel. +39 045 6060411 - Fax +39 045 6060417 - E-mail: info@fimap.com.ru
www.fimap.com.ru